

UTILISER DES ECARTEUR POUR NE PAS COMPRIMER LA COQUE

USE SPACERS NOT TO COMPRESS THE HULL

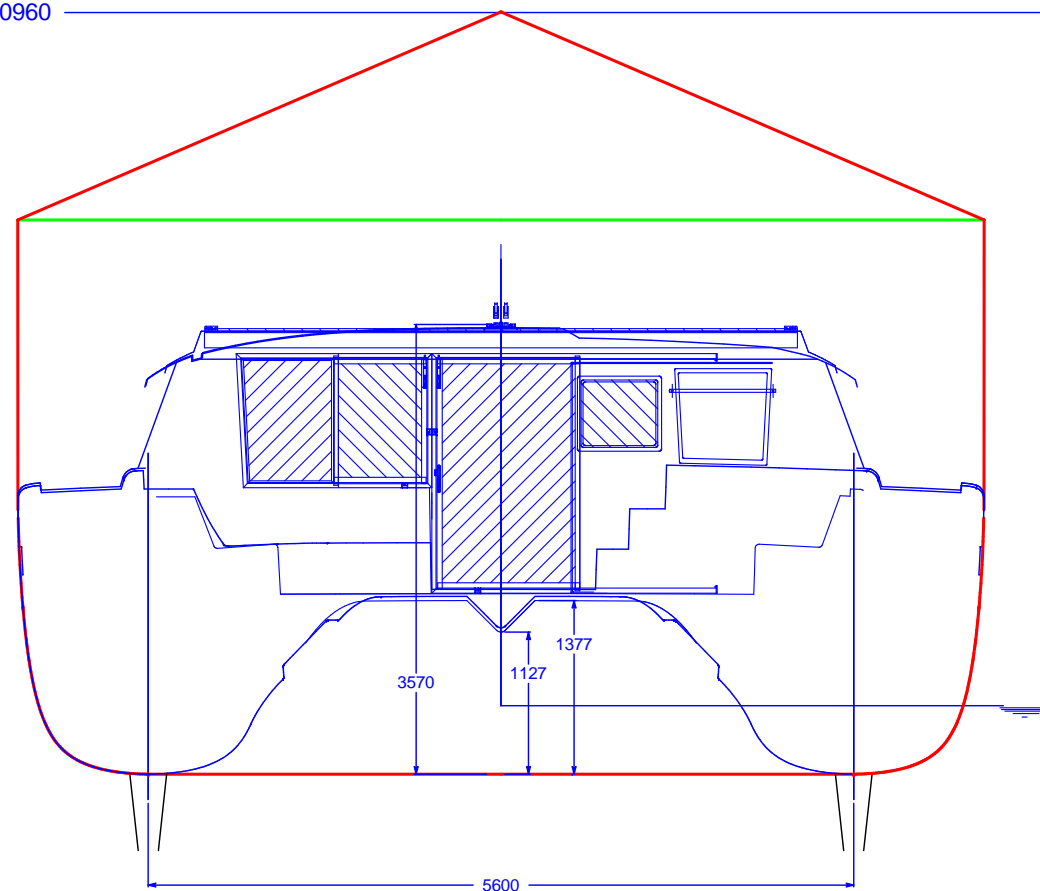
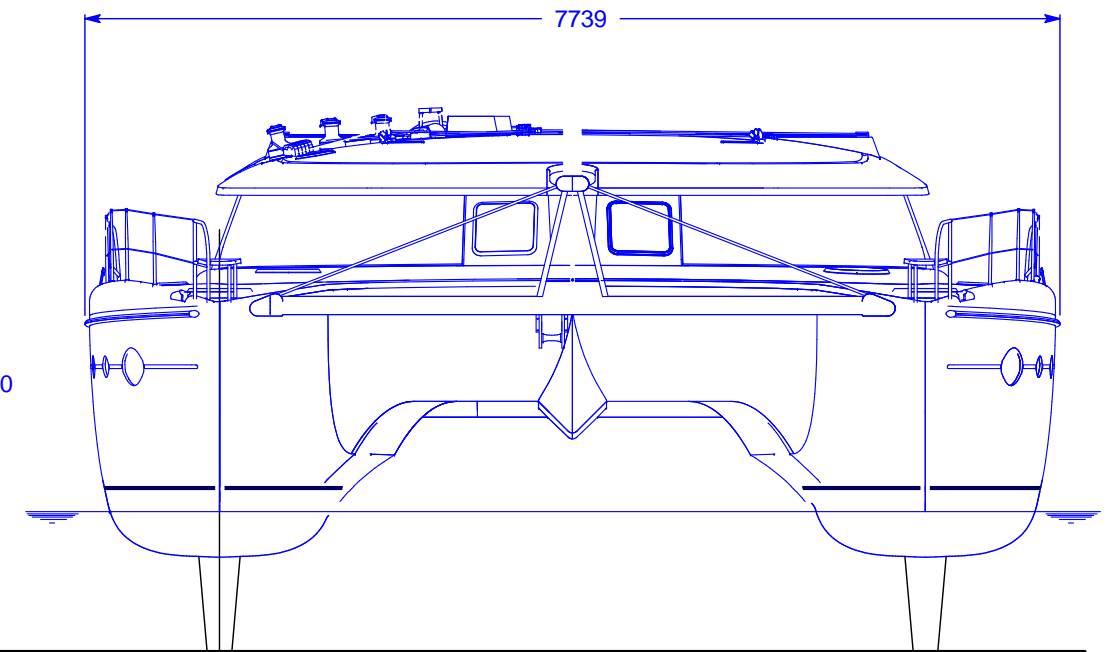
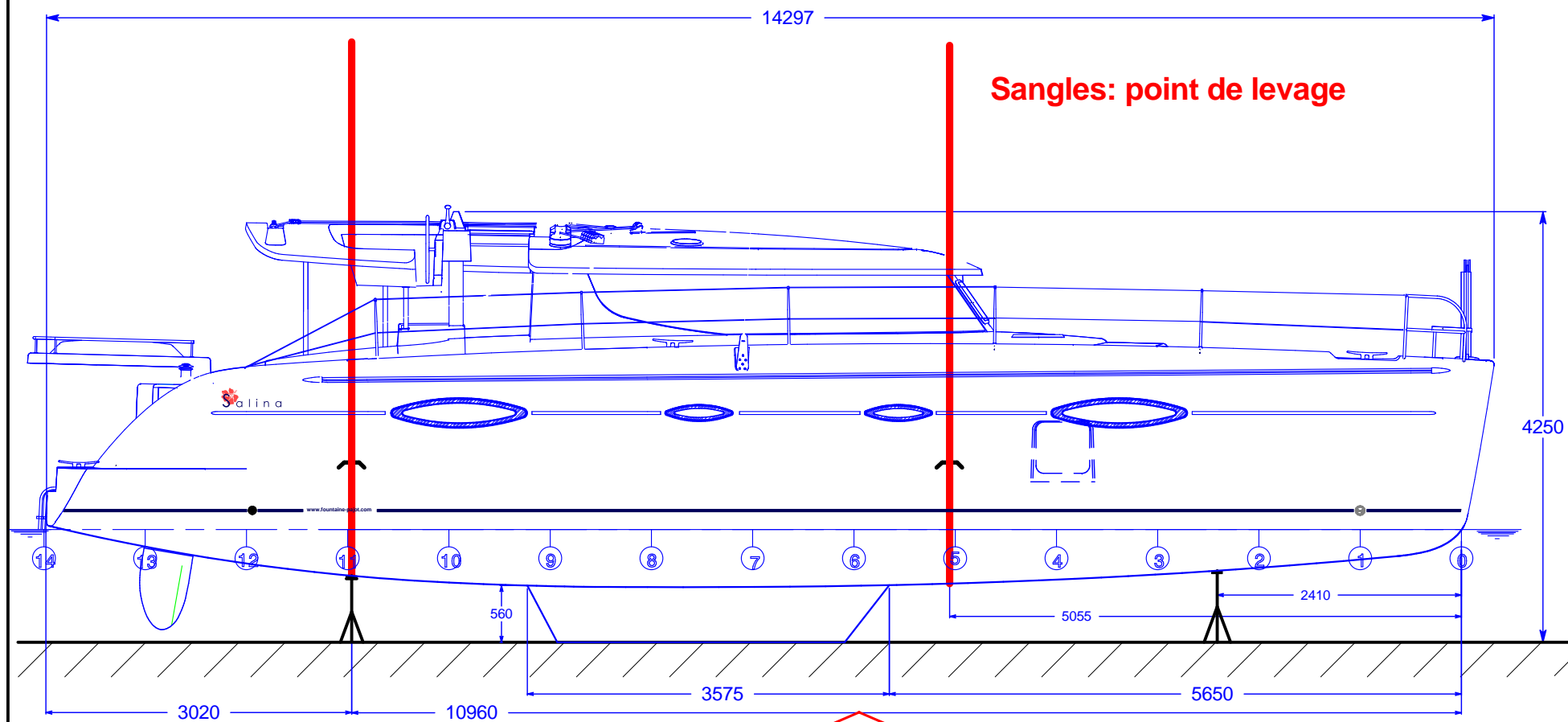

NE PAS POSER LE BATEAU EN DEHORS DES CLOISONS
NE PAS SERRER EXCESSIVEMENT

DO NOT LAY THE BOAT OUTSIDE THE BULHEADS
DO NOT TIGHTEN EXCESSIVELY

| | | | |
|----------------|------------------|----------|--|
| a | | | |
| Fait le | Désignation | | |
| Mises à jour # | Dessiné par : OM | Vu par : | |

| | | | |
|--|--------------------------|------------|--|
| Série : SALINA | Plan N°: DDF.ACC.018.021 | Option N°: | Création le :21/05/2007 |
| Diffusé le Bureau d'Etude CE Montage | aux destinataires : | | A partir du : SAL.001 |
| PLAN DE Manutention Remorquage, mise à terre, grutage | | | Ech . 1/30 |
| | | | Matière : |
| Diffusion contrôlée | | | Finition : |
| Fontaine Pajot | | | Tel: (33) 46 35 70 40 Fax: (33) 46 35 50 10 E-mail: design@fontaine-pajot.com Z.I. 17290 AIGREFEUILLE/FRANCE |